

FORMAX®

HERE BEGINS YOUR ULTIMATE VALUE

FVB 系列
体积式拌料机

FVB-14-MX



在使用本产品之前，请先仔细阅读产品说明书

■ 编码原则

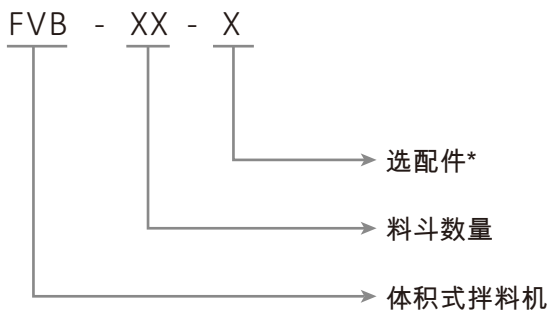

选配：MX 3L搅拌器

■ 本机特点

- 螺杆采用不锈钢精密铸造，经久耐用
- 模组式的装配结构，拆装方便，易于清理及互换
- 可同时满足外部信号输入的要求
- 有强制清料功能，方便更换色母
- RPM可随挤出机速度自动调整快慢，保持固定色母比例
- 50组参数配方，永久记录出料时间及成品重量
- 使用步进马达，精准稳定
- 可根据客户使用情况，设定若干周期添加一次色母，以满足微量计量要求
- 配备RS458通讯功能

■ 工作原理

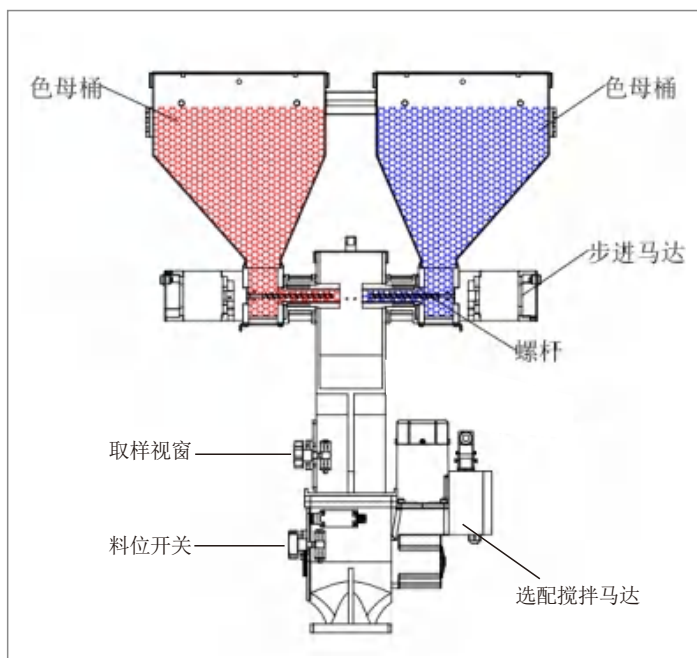

控制箱的讯号传送到马达，马达开始转动，经过联轴器带动螺杆转动。料桶中的色母料落入螺杆，受到螺杆的挤压，被螺杆输送到底座中，从而达到精确计量输送色母料的目的。

■ 外形尺寸

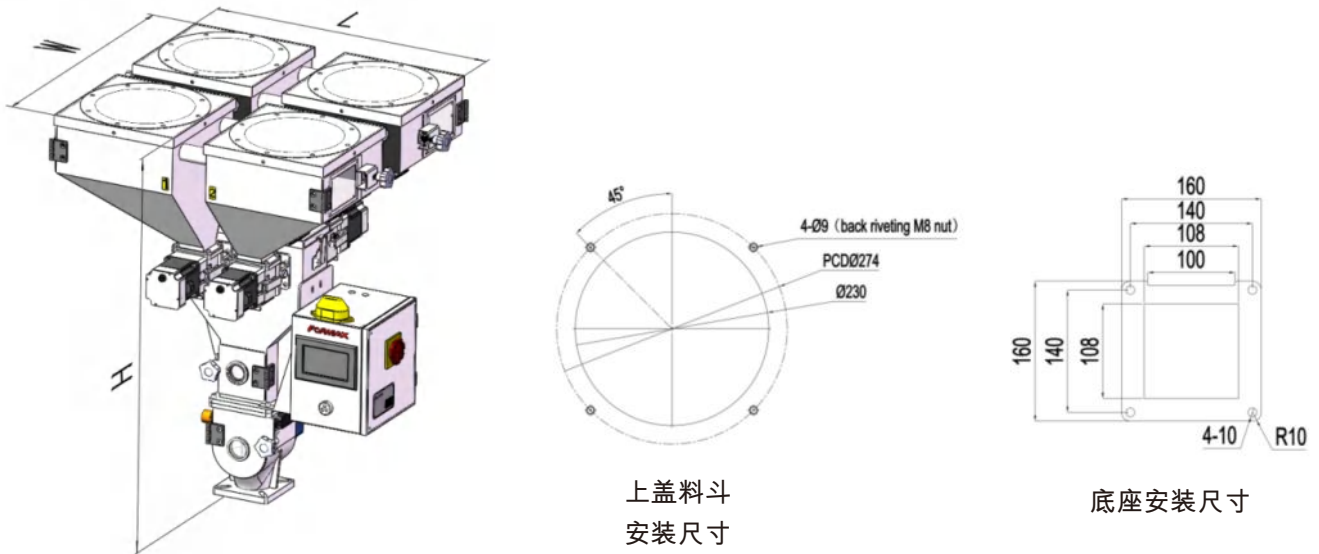

上盖料斗
安装尺寸

底座安装尺寸

■ 规格表

型号	FVB-12	FVB-13	FVB-14	
主/辅助螺杆加长 (mm)	30x1/15x1	30x2/15x1	10x2/15x2	
主/辅电机功率 (kw)	0.06x1/0.06x1	0.06x2/0.06x1	0.06x2/0.06x2	
螺杆产量 (kg/hr)	90/2	90/2	90/2	
产量 (kg/hr)	92	182	184	
储料斗 (L)	17	17	17	
低液位传感器报警	选配	选配	选配	
尺寸	L(mm)	697	697	697
	W(mm)	697	697	697
	H(mm)	967	967	967
净重 (kg)	66	78	90	

注：1) 以上机型输出量是以堆积密度为0.65kg/L、直径为3~5mm的颗粒原料以连续运转方式测量所得的数据

2) 依客户所选机型决定输出量的大小，可参考单色机资料,螺杆外径依客户选型而定

3) 机器电源：1Ø,220VAC,50Hz

商品规格若有变更，恕不另行通知

FORMAX®

东莞市台美德机械有限公司

广东省东莞市长安镇泰达路9号
Tel. +86-769-3899-9898
Fax. +86-769-8533-3467

昆山台美德机械有限公司

江苏省昆山市中华园衡山路138-20号
Tel. +86-512-5700-8308
Fax. +86-512-5700-8306

台美德机械股份有限公司

桃园市芦竹区安中街12巷12号
Tel. +886-3-2121-725
Fax. +886-3-2127-960



www.formaxpa.com / www.formax88.com

2022-12版权所有 翻版必究